

24

LIVE LINE CLAMP - BRASS GRAPA DE LÍNEA VIVA - LATÓN

Use:

Connection in derivation of a main conductor to a branch network or fuse switch. Used with maneuver rod. Designed to minimize the effects of the torsion effort on the clamp at the installation time.

Utilización:

Conexión en derivación de un conductor principal a una línea ramal o llave fusible. Utilizado con vara de maniobra. Proyectado con el objetivo de minimizar los efectos del esfuerzo de torsión de la grapa en la instalación.

Conductors:

Wires and cables of copper or aluminum (when tin plated or when aluminum) of the metric series and AWG/MCM.

Conductores:

Alambres y cables de cobre o aluminio (si fuese bañado con estaño o simplemente en aluminio) de la serie métrica y AWG/MCM.

Composite on:

Manufactured with high mechanical resistance and electric conductivity copper alloy. Shunter, wire presser, nut and eye bold manufactured with high mechanical resistance copper alloy.

Pressure washer made of hot-dip galvanize steel or silicon bronze, or stainless steel.

Composición:

Cuerpo fabricado en aleación de cobre de alta resistencia mecánica y conductividad eléctrica. Derivador, prensa alambre, tuerca y ojal fabricados en aleación de cobre de alta resistencia mecánica.

Arandela de presión en acero galvanizado en caliente o bronce silicio, o acero inox.

Finish:

Copper alloy - Frost sand blasted or electrolytic tin plated.

Aluminum alloy - Frost stripped.

Acabamiento:

Aleación de cobre - salpicado opaco o bañado con estaño electrolítico.

Aleación de aluminio - decapado opaco.

Fig.01



Fig.02



Fig.03



Fig.04

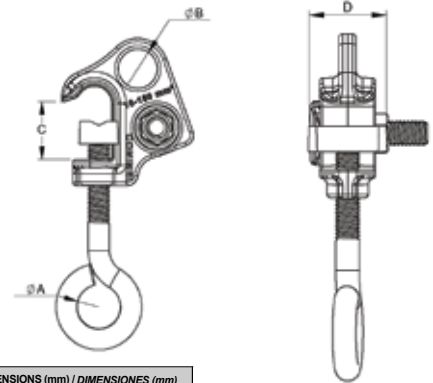

CODE / CÓDIGO	FIGURE / FIGURA	CONDUCTORS / CONDUCTORES						DIMENSIONS (mm) / DIMENSIONES (mm)			
		MAIN / PRINCIPAL			DERIVATION / DERIVACIÓN			Ø A	Ø B	C	D
		CU	CA	Ø	CU	CA	Ø				
		mm ²	AWG	mm	mm ²	AWG	mm				
	MCM			MCM							
GVC001	1	10-70	8-2/0	3,71-10,70	10-35	8-2	3,71-7,56	20,0	16,0	17,0	24,7
GVC002	1	10-120	8-4/0	3,71-14,21	10-70	8-2/0	3,71-10,70	20,0	17,8	22,5	21,0
GVC003	1	10-150	8-300	3,71-16,00	10-70	F6-2/0	4,05-10,70	20,0	17,0	25,2	24,0
GVC004	2	10-70	8-2/0	3,71-10,70	35-50	2-1/0	7,39-9,47	20,5	21,5	14,3	34,0
GVC005	3	35-50	2-1/0	7,39-9,47	10-70	8-2/0	3,71-10,70	22,0	-	11,0	35,0
GVC006	4	25-95	4-3/0	5,60-12,60	16-70	6-2/0	4,50-10,70	22,0	22,0	15,0	35,0
GVC009	1	16-70	6-2/0	4,65-10,70	16-35	6-2	4,65-7,56	20,0	18,0	17,0	23,0
GVC010	1	10-150	8-300	3,71-16,00	10-70	8-2/0	3,71-10,70	20,0	17,0	25,2	24,0
GVC012	1	16-120	6-4/0	4,65-13,40	16-70	6-2/0	4,65-10,70	19,0	18,5	25,0	25,0

NOTE: for bronze clamp, add 200 to the code number (ex: GVC002 bronze = GVC202)
for tin plated clamp, replace letter C in the code steel GVC002 = GVC002-4 with S (ex: GVC002 tin plated = GVS002)
for aluminum clamp, replace letter C with A (ex: GVC002 aluminum = GVA002)
for hot-dip galvanized steel pressure washer add -2 to the product code (ex: GVC002 galvanized steel = GVC002-2)
for bronze pressure washer add -6 to the product code (ex: GVC002 bronze = GVC002-6)
for stainless steel pressure washer add -4 to the product code (ex: GVC002 stainless steel = GVC002-4)

OBS: para la grapa en bronce, sumar 200 al número del código (ej.: GVC002 en bronce = GVC202)
para la grapa bañado con estaño, cambiar la letra C del código por S (ej.: GVC002 bañado con estaño = GVS002)
para la grapa en aluminio, cambiar la letra C por A (ej.: GVC002 en aluminio = GVA002)
para la arandela de presión en acero galvanizado en caliente aumentar -2 al código del producto (ej.: GVC002 en acero = GVC002-2)
para la arandela de presión en bronce aumentar -6 al código del producto (ej.: GVC002 en bronce = GVC002-6)
para arandela de presión en acero inox aumentar -4 al código del producto (ej.: GVC002 en acero inox. = GVC002-4)