

20

GROUNDING CLAMP WITH TYPE U SCREW - BRASS GRAPA DE TIERRA CON TORNILLO TIPO U - LATÓN

Use:

Connection of a conductor to the grounding rod or IPS tube. The installation of the conductor may be parallel or 90 degrees.

Utilización:

Conexión de un conductor a la varilla de tierra o tubo IPS. La instalación del conductor puede ser hecha en paralelo o en 90 grados.

Conductors:

Copper or aluminum wires and cables (when tin plated) metric series or AWG/MCM.

Conductores:

Alambres y cables de cobre o aluminio (si fuese bañado con estaño) serie métrica o AWG/MCM.

Composite on:

Manufactured with high mechanical resistance and electric conductivity copper. "U" Clamp, nut and pressure washer of electrolytic tin plated steel.

Composición:

Fabricado en aleación de cobre de alta resistencia mecánica y conductividad eléctrica. Grapa en forma de "U", tuerca y arandela de presión en acero de zinc electrolítico.

Finish:

Frost sand blasted or electrolytic tin plated.

Acabamiento:

Salpicado opaco o bañado con estaño electrolítico.

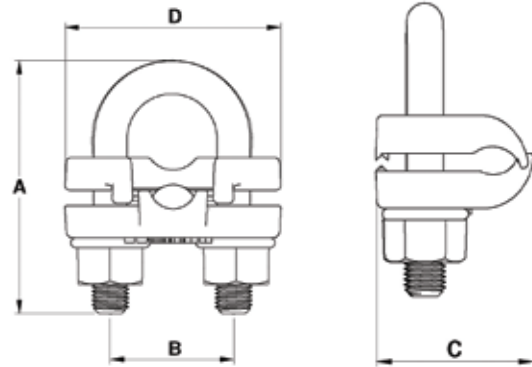

CODE/ CÓDIGO	CONDUCTORS / CONDUCTORES			DIMENSIONS / DIMENSIONES				IPS TUBE / TUBO IPS	ROD / VARILLA	"U" CLAMP / GRAPA "U"	
	MAIN / PRINCIPAL			A	B	C	D			MATERIALS / MATERIALES	THREAD / ROSCA
	CU	CA	Ø								
mm ²	AWG MCM	mm									
GHC000-1	6-70	10-2/0	2,95-10,70	64,0	29,4	36,0	50,5	3/8"	5/8-3/4	STEEL / ACERO	M10
GHC001-1	16-70	6-2/0	5,10-10,70	64,0	29,4	36,0	50,5	3/8"	5/8-3/4	STEEL / ACERO	M10
GHC002-1	6-70	10-2/0	2,95-10,70	55,7	27,5	31,2	46,2	3/8"	1/2-3/4	STEEL / ACERO	M8
GHC003-1	70-120	2/0-250	10,60-14,60	84,2	46,0	35,1	65,9	3/8"	5/8-3/4	STEEL / ACERO	M10

NOTE: for tin plated clamp, replace letter C of the code with S (ex: GHC001-1 tin plated = GHS001-1)

for bronze clamp, add 200 to the code number (ex: GHC001-1 bronze = GHC201-1)

for galvanized steel U clamp, nut and pressure washer, replace -1 with -2 in the product code (ex: GHC001-1 with U clamp of galvanized steel = GHC001-2)

for brass U clamp, nut and pressure washer, replace -1 with -8 in the product code (ex: GHC001-1 with brass U clamp = GHC001-8)

OBS.: para la grapa bañado con estaño, cambiar la letra C del código por S (ej.: GHC001-1 bañado con estaño = GHS001-1)

para la grapa en bronce, sumar 200 al número del código (ej.: GHC001-1 en bronce = GHC201-1)

para la grapa U tuerca y arandela de presión en acero galvanizado en caliente, cambiar -1 por -2 en el código del producto (ej.: GHC001-1 con la grapa U en acero = GHC001-2)

para la grapa U tuerca y arandela de presión en latón, cambiar -1 por -8 en el código del producto (ej.: GHC001-1 con grapa U en latón = GHC001-8)